

31 SIERPANIA-
-3 WRZEŚNIA
2023



POLSKI ZWIĄZEK
ŻEGLARSKI



ŻEGLARSKIE MISTRZOSTWA POLSKI

CZĘŚĆ 1

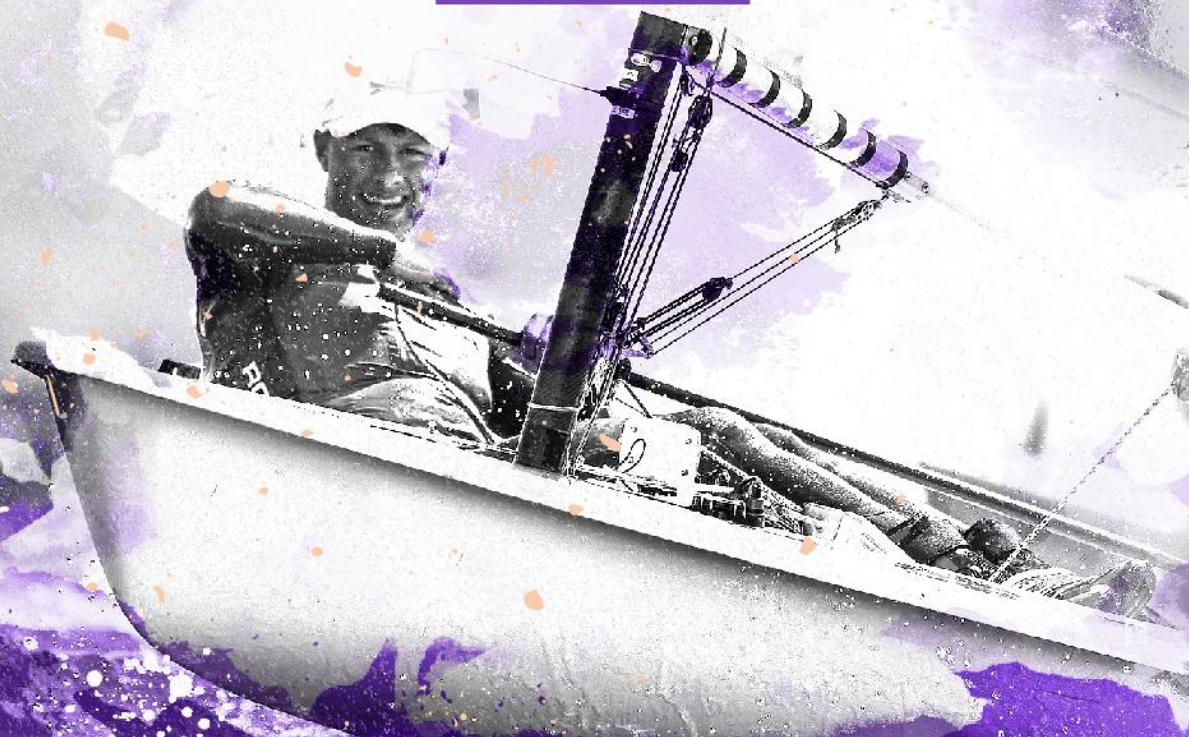

KLASY REGATOWE:

ILCA 4, ILCA 6, 420, 29 er, E, HC 14, HC 16, N 15, N 450, TEC, Moth

ORGANIZATOR:



POLSKI
ZWIĄZEK
ŻEGLARSKI

WSPÓLORGANIZATOR:



SAMORZĄD
WOJEWÓDZTWA POMORSKIEGO

BOSPODARZ:



PARTNERZY:



Ministerstwo
Sportu i Turystyki



Invest Puck sp. z o.o.

SPONSORZY:



te>ej

UNIQUE BOUTIQUE

PATRONAT HONOROWY:



MIECZYŚLAW STRUK
MARSZAŁEK
WOJEWÓDZTWA POMORSKIEGO

PATRONI MEDIALNI:



żeglarski.info
PORTAL INFORMACYJNY



INSTRUKCJA ŻEGLUGI

1. PRZEPISY

Regaty zostaną rozegrane zgodnie z 'przepisami' zdefiniowanymi w Przepisach Regatowych Żeglarsstwa World Sailing.

2. ZASADY POSTĘPOWANIA [NP][DP]

Zawodnicy i osoby wspierające muszą stosować się do wszelkich uzasadnionych poleceń organizatorów, komisji regatowej, pomiarowej i zespołu protestowego.

3. KOMUNIKACJA Z ZAWODNIKAMI

- 3.1 Komunikaty dla zawodników będą umieszczane na oficjalnej tablicy ogłoszeń znajdującej się na stronie <https://events.pya.org.pl/mistrzostwa-polski-2023-cz-1-klas-nieolimpijskich,e104>
- 3.2 Sygnały podawane na brzegu będą wystawiane na maszcie sygnałowym znajdującym się w Porcie Jachtowym w Pucku.
- 3.3 Sygnał optyczny wystawiony nad flagą klasy, floty lub akwenu obowiązuje tylko dla tej klasy, floty lub akwenu. Niniejszy punkt zmienia preambułę Sygnałów Wyścigu PRŻ.
- 3.4 Gdy flaga AP jest wystawiona na brzegu, sygnał „1 minuta” zostaje zastąpiony przez „nie wcześniej niż 45 minut”. Niniejszy punkt zmienia sygnał AP w Sygnałach Wyścigu PRŻ.
- 3.5 Flagą D wystawiona na brzegu wraz z jednym sygnałem dźwiękowym oznacza „Sygnał ostrzeżenia zostanie podany nie wcześniej niż za 45 minut”. Jachtom nie wolno opuszczać ich miejsc parkingowych dopóki flaga D nie zostanie wystawiona.[DP]
- 3.6 Kanałem radiowym do komunikacji będzie kanał **72** VHF (akwen ALPHA), kanał **77** VHF (akwen BRAVO) i kanał **69** VHF (akwen CHARLIE).

4. ZMIANY W INSTRUKCJI ŻEGLUGI

Wszelkie zmiany w Instrukcji Żeglugi będą ogłaszane nie później niż 90 minut przed sygnałem ostrzeżenia do wyścigu, w którym zaczynają obowiązywać, z wyjątkiem, gdy zmiana taka dotyczy planu rozgrywania wyścigów, wówczas będzie ogłoszona do godziny 20.00 w dniu poprzedzającym jej obowiązywanie.

5. FORMAT REGAT

- 5.1 Regaty rozegrane będą w formie pojedynczej serii wyścigów, chyba że ma zastosowanie IŻ 5.2.
- 5.2 W przypadku, gdy w danej klasie zgłoszonych zostanie więcej niż 80 jachtów, regaty będą się składać z serii eliminacyjnej i finałowej.
 - 5.2.1 Seria eliminacyjna:
 - 5.2.1.1 Jachty zostaną przydzielone do floty żółtej i niebieskiej, jak najbardziej zbliżonych do siebie wielkością oraz poziomem. Grupy zostaną ogłoszone do godziny 09.30 pierwszego dnia rozgrywania wyścigów oraz do godziny 09.00 każdego kolejnego dnia regat.
 - 5.2.1.2 Jachty zostaną ponownie przydzielone do flot po każdym dniu wyścigów. Jeśli wszystkie floty nie ukończyły tej samej ilości wyścigów, pod uwagę będą brane jedynie wyniki wyścigów ukończonych przez wszystkie floty. Ponowny przydział do flot wymaga rozegrania w regatach co najmniej 2 wyścigów.

ORGANIZATOR:



POLSKI
ZWIĄZEK
ŻEGLARSKI

WSPÓLORGANIZATOR:



SAMORZĄD
WOJEWÓDZTWA POMORSKIEGO

GOSPODARZ:



PARTNERZY:



SPONSORZY:



PATRONAT HONOROWY:



MIECZYSLAW STRUK
MARSZAŁEK
WOJEWÓDZTWA POMORSKIEGO

PATRONI MEDIALNI:



żeglarski.info
PORTAL INFORMACYJNY



5.2.1.3 Ponowny przydział jachtów będzie przebiegać według następującej kolejności:

- Pierwsze miejsce - żółta
- Drugie - niebieska
- Trzecie - niebieska
- Czwarte - żółta
- Piąte – żółta, itd.

5.2.1.4 Jeśli wszystkie floty nie ukończyły tej samej ilości wyścigów, kolejnego dnia serii eliminacyjnej w pierwszej kolejności zostaną rozegrane wyścigi dla flot, które ukończyły mniej wyścigów, a następnie wyścigi w nowych flotach.

5.2.1.5 Jeśli na koniec serii eliminacyjnej jakakolwiek z flot będzie miała więcej ukończonych wyścigów niż pozostałe, wyniki z tych wyścigów nie będą brane pod uwagę.

5.2.2 Seria finałowa:

5.2.2.1 Aby rozpocząć serię finałową wymagane jest rozegranie co najmniej 3 wyścigów w serii eliminacyjnej.

5.2.2.2 Jachty zostaną przydzielone do floty złotej i srebrnej na podstawie ich wyniku w serii eliminacyjnej - pierwsze 50% floty (zaokrąglone w górę) do floty złotej.

5.2.2.3 Jachty przydzielone do floty złotej będą sklasyfikowane w regat przed jachtami z floty srebrnej. Może to nie dotyczyć jachtów ukaranych na podstawie PRŻ 6 lub 69.

5.2.2.4 Jachty mają obowiązek noszenia oznaczenia swojej floty na kolumnie, pomiędzy okuciem obciążacza bomu a okuciem bomu. Oznaczenia floty są dostępne w biurze regat.

6. PLAN CZASOWY WYŚCIGÓW

6.1 Sygnały ostrzeżenia do pierwszych wyścigów dnia jak poniżej:

Klasy	Piątek 01.09 (seria eliminacyjna)	Sobota 02.09 (seria finałowa)	Niedziela 03.09 (seria finałowa)
ILCA 4, ILCA 6 420, E	11:00 3 wyścigi	11:00 3 wyścigi	11:00 3 wyścigi
29er, HC14, HC16, N15, N450, Moth	11:30 4 wyścigi	11:30 4 wyścigi	11:30 3 wyścigi
Techno	12:00 4 wyścigi	12:00 4 wyścigi	12:00 3 wyścigi

6.2 Wyścigi nierozegrane w danym dniu mogą zostać rozegrane w kolejnych dniach, jeśli komisja regatowa tak zdecyduje.

6.3 Aby zawiadomić jachty, że wyścig lub seria wyścigów wkrótce się rozpocznie, co najmniej pięć minut przed podaniem sygnału ostrzeżenia zostanie wystawiona flaga pomarańczowa wraz z pojedynczym sygnałem dźwiękowym.

6.4 W ostatnim dniu regat żaden sygnał ostrzeżenia nie zostanie podany później niż o godzinie 15:00.

ORGANIZATOR:



WSPÓLORGANIZATOR:



GOSPODARZ:



PARTNERZY:



SPONSORZY:



PATRONAT HONOROWY:



PATRONI MEDIALNI:



7. FLAGI KLAS

7.1 Stosowane będą następujące flagi klas:

Klasa	Flaga
ILCA 6 żółta/złota	Znak klasy na białym tle
ILCA 6 niebieska/srebrna	Znak klasy na czerwonym tle
ILCA 4 U 18 DZ	Znak klasy na zielonym tle
420	Znak klasy na białym tle
E	Znak trasy na białym tle
29er	Czerwony znak klasy na białym tle
HC14	„F” MKS
HC16	„G” MKS
Nacra 15	Znak klasy na białym tle
Nautica 450	„J” MKS
Moth	„W” MKS
TEC 293 4,0 DZ	Znak klasy na różowym tle
TEC 293 4,0 CH	Znak klasy na niebieskim tle
TEC 293 6,0 i 7,0 DZ	„K” MKS
TEC 293 6,0 i 7,0 CH	„Q” MKS

8. AKWENY REGATOWE

8.1 Załącznik nr 1 pokazuje rozmieszczenie akwenów regatowych.

8.2 Przydział klas do poszczególnych akwenów regatowych i oznakowania akwenów są następujące:

Akwen	Klasy	Oznakowanie
ALPHA	ILCA 4, ILCA 6, 420, E	Biała flaga z napisem ALPHA
BRAVO	29er, HC14, HC16, N15, N450, Moth	Czerwona flaga z napisem BRAVO
CHARLIE	TEC 293	Zielona flaga z napisem CHARLIE

9. TRASY

9.1 Rysunki w załączniku nr 2 pokazują trasy, włączając ich oznakowanie, przybliżone kąty pomiędzy bokami, kolejność okrążania znaków i stronę, po której każdy znak musi być pozostawiony.

9.2 Trasy będą sygnalizowane na tablicy wystawionej na statku startu.

ORGANIZATOR:



WSPÓLORGANIZATOR:



GOSPODARZ:



PARTNERZY:



SPONSORZY:



PATRONAT HONOROWY:



PATRONI MEDIALNI:



10. ZNAKI

10.1 Znakami trasy 1, 2, 3S/3P, 4S/4P będą:

Akwen	Kolor	Kształt	Nowe znaki
ALPHA	Czerwony	Walec	Zielony stożek
BRAVO	Żółty	Walec	Czerwony stożek
CHARLIE	Pomarańczowy	Kula	Żółta kula

10.2 Znakami startu (na akwenach Alpha i Bravo) będą statki komisji regatowej z prawej i lewej strony. Na akwenie Charlie znakami startu będą statek KR i tyczka z flagą pomarańczową.

10.3 Znakami mety będą: statek komisji regatowej i tyczka z pomarańczową flagą.

11. START

11.1 Linia startu przebiegać będzie pomiędzy masztami z pomarańczowymi flagami wystawionymi na znakach startu (akweny Alpha i Bravo). Na akwenie Charlie linia startu przebiegać będzie pomiędzy masztem z pomarańczową flagą na statku startu a tyczką z pomarańczową flagą.

11.2 Jachty, których sygnał ostrzeżenia nie został jeszcze podany, muszą unikać przebywania w polu startowym. Pole startowe wyznacza obszar rozciągający się w odległości 50 metrów poniżej linii startu i jej przedłużeń. [DP][NP]

11.3 Jacht, który wystartuje później niż 4 min po sygnale startu dla jego grupy będzie sklasyfikowany jako DNS. Niniejszy punkt zmienia PRŻ A4 i A5.

11.4 Starty do wyścigów dla **Moth** odbywać się będą zgodnie z poniższą procedurą:

3 min - podniesienie flagi klasy - sygnał ostrzeżenia

2 min - podniesienie flagi P - sygnał przygotowania

1 min - opuszczenie flagi P - sygnał 1 minuty

Start - opuszczenie flagi klasy - sygnał startu

12. ZMIANA NASTĘPNEGO BOKU TRASY

Aby zmienić następny bok trasy, komisja regatowa:

- postawi nowy znak,
 - przesunie linię mety lub
 - przesunie znaki bramki.
- Zmienia to PRŻ 33.

13. META

Linia mety przebiegać będzie między masztem z niebieską flagą na statku mety i znakiem mety.

ORGANIZATOR:



WSPÓLORGANIZATOR:



GOSPODARZ:



PARTNERZY:



SPONSORZY:



PATRONAT HONOROWY:



PATRONI MEDIALNI:



14. LIMIT CZASU I PLANOWANY CZAS WYŚCIGU

14.1 Obowiązują następujące limity czasu i planowane czasy trwania wyścigu:

Klasa	Planowany czas wyścigu	Limit czasu	Czas otwarcia mety
ILCA 4	50	90	15
ILCA 6	50	90	15
420	50	90	15
E	50	90	15
29er	30	60	10
HC14	30	60	10
HC16	30	60	10
N15	30	60	10
N450	40	60	15
Moth	20	30	15
TEC 203	20	50	15

14.2 Jachty, które nie ukończą w czasie oznaczonym jako czas otwarcia mety, po tym jak pierwszy jacht w grupie przebył trasę wypełniając wszystkie zobowiązania PRŻ 28, będą punktowane jako DNF. Niniejszy punkt zmienia PRŻ 35, A4 i A5.

14.3 **Dotyczy tylko klasy Moth:** Kiedy prowadzący jacht ukończy wyścig, Komisja Regatowej pokaże niebieską flagę z sygnałem dźwiękowym. Oznacza to, że rozpoczął się czas otwarcia mety. Od tego momentu wszystkie łodzie muszą przekroczyć linię mety. Wszystkie jachty, które przekroczą linię mety w ciągu 15 minut od ukończenia przez jacht prowadzący, będą uważane za ukończone, bez względu na liczbę przebytych okrążeń. Ich pozycja w wyścigu zostanie odnotowana na podstawie kolejności ukończenia i liczby ukończonych okrążeń, przy czym jachty z największą liczbą okrążeń zostaną zapisane przed tymi, które mają mniej ukończonych okrążeń. Jachty, które ukończyły 1 okrążenie, będą klasyfikowane za łodziami, które ukończyły 2 okrążenia. Jachty, które przejechały 2 okrążenia, będą klasyfikowane za jachtami, które przejechały 3 okrążenia. Jeżeli jacht po otwarciu okna czasowego na mecie przepłytnie jeszcze jedno okrążenie, nie będzie to liczone jako ukończone okrążenie w punktacji. Zmienia to RRS 28.1 i A4.

14.4 **Dotyczy tylko klasy Moth:** Jachty, które nie przekroczą linii mety w oknie czasowym na mecie, będą punktowane po tych, które ukończą zgodnie z powyższymi zasadami dotyczącymi mety. Będą one punktowane zgodnie z ich pozycją przy poprzednim przejściu przez bramkę lub dolny znak lub znak górny, jeśli wyścig ma tylko jedno okrążenie. Jeśli nie byli w stanie ukończyć jednego okrążenia w przypadku dwóch i trzech okrążeń lub okrążyć górnego znaku w przypadku jednego okrążenia, będą punktowane jako DNF. Zmienia to PRŻ 35, A4 i A 5.

ORGANIZATOR:



WSPÓLORGANIZATOR:



GOSPODARZ:



PARTNERZY:



SPONSORZY:



PATRONAT HONOROWY:



PATRONI MEDIALNI:



15. ROZPATRYWANIA

- 15.1 Formularze próby o rozpatrywanie będą dostępne w biurze regat i tam muszą być składane.
- 15.2 Dla każdego akwenu czas składania protestów wynosi 60 minut po tym jak ostatni jacht ukończył ostatni wyścig w danym dniu na danym akwenu lub po tym jak komisja regatowa zasygnalizuje, że nie będzie już więcej wyścigów w danym dniu. Obowiązuje późniejszy z wymienionych terminów.
- 15.3 Zestawienie protestów będące informacją dla zawodników o terminie rozpatrywania oraz, czy są stroną lub świadkiem w proteście, wywieszane będzie w ciągu 20 minut po zakończeniu czasu składania protestów. Rozpatrywania będą odbywać się w pokoju zespołu protestowego, począwszy od godziny podanej na zestawieniu.
- 15.4 Kara za złamanie przepisów klasowych, przepisów Dodatku G PRŻ oraz przepisów oznaczonych [DP] może być mniejsza niż dyskwalifikacja.

16. PUNKTACJA

- 16.1 Rozegranie minimum 1 wyścigu jest wymagane by regaty zostały uznane za ważne.
- 16.2 Gdy rozegrane zostały 3 lub mniej wyścigi, wynikiem punktowym jachtu w serii będzie łączna suma jego punktów ze wszystkich wyścigów.
- 16.3 Gdy rozegranych zostało powyżej 3 wyścigów, wynikiem punktowym jachtu w serii będzie łączna suma jego punktów ze wszystkich wyścigów z wyłączeniem jego najgorszego wyniku punkowego.
- 16.4 W klasach podzielonych na floty PRŻ A4.2 jest zmieniony w ten sposób, że bierze się pod uwagę liczbę jachtów przydzielonych do największej floty.
- 16.5 W przypadku zarzutu błędu w opublikowanych wynikach wyścigu lub serii wyścigów, jacht musi wypełnić formularz z prośbą o sprostowanie wyniku dostępny w biurze regat.

17. PRZEPISY BEZPIECZEŃSTWA [NP] [DP]







- 17.1 Zawodnicy mają obowiązek noszenia osobistych środków wypornościowych przez cały czas przebywania na wodzie, z wyjątkiem kiedy się przebierają lub dostosowują ubiór osobisty.
- 17.2 Jacht, który wycofa się z wyścigu musi jak najszybciej powiadomić o tym komisję regatową.
- 17.3 Jacht, który nie wychodzi na wodę musi jak najszybciej powiadomić o tym komisję regatową.
- 17.4 Dodatkowe informacje dotyczące bezpieczeństwa, w tym numery telefonów, do służb ratowniczych i medycznych umieszczone zostaną na tablicy ogłoszeń.

18. ZMIANA ZAWODNIKA LUB WYPOSAŻENIA [DP]

- 18.1 Zmiana zawodnika jest niedozwolona bez uprzedniej pisemnej zgody komisji regatowej.
- 18.2 Wymiana uszkodzonego lub utraconego wyposażenia jest niedozwolona bez zgody komisji pomiarowej. Prośby o wymianę muszą być składane do komisji pomiarowej przy pierwszej nadarzającej się okazji.

19. KONTROLA WYPOSAŻENIA I POMIARY [DP]

Jacht lub jego wyposażenie mogą podlegać sprawdzeniu w dowolnym czasie regat dla potwierdzenia zgodności z przepisami klasowymi i Instrukcją Żeglugi. Na wodzie jacht może zostać poinstruowany przez członka komisji pomiarowej, aby udał się natychmiast do miejsca przeznaczonego na inspekcję.

ORGANIZATOR:  POLSKI ZWIĄZEK ŻEGLARSKI	WSPÓLORGANIZATOR:  SAMORZĄD WOJEWÓDZTWA POMORSKIEGO	GOSPODARZ:  PUCK
PARTNERZY:  Ministerstwo Sportu i Turystyki  Invest Puck Sp. z o.o.	SPONSORZY:  ZIAJA  te>ej  UNIQUE BOUTIQUE	
PATRONAT HONOROWY:  MIECZYSLAW STRUK MARSZAŁK WOJEWÓDZTWA POMORSKIEGO	PATRONI MEDIALNI:  WP  ŻEGLARSKI.INFO PORTAL INFORMACYJNY  Tawerna Skipperów	

20. ŁODZIE OFICJALNE

Łodzie oficjalne będą oznakowane w sposób następujący:

- łodzie zespołu protestowego – biała flaga z napisem JURY
- łódź mierniczego regat – biała flaga z napisem M
- łodzie mediów – biała flaga z napisem PRESS

21. ŁODZIE OSÓB WSPIERAJĄCYCH [NP][DP]

- 21.1 Kierownicy ekip, trenerzy i inne osoby wspierające muszą przebywać na zewnątrz obszaru, na którym jachty się ścigają w odległości nie mniejszej niż 50 m od najbliższego zawodnika lub znaku trasy. Przepis ten obowiązuje od czasu sygnału przygotowania dla pierwszej grupy startującej do czasu, gdy wszystkie jachty ukończą lub do czasu, gdy KR zasygnalizuje odroczenie lub przerwanie wyścigu dla wszystkich grup.
- 21.2 Dodatkowo łodzie osób wspierających płynące z prędkością powyżej 5 węzłów muszą przebywać w odległości minimum 150 metrów od jakiegokolwiek jachtu w wyścigu.
- 21.3 Gdy osoby wspierające udzielają pomocy osobie w niebezpieczeństwie, IŻ 20.1 i 20.2 nie mają zastosowania.
- 21.4 Kierownicy ekip, trenerzy i inne osoby wspierające mają obowiązek noszenia osobistych środków wypornościowych przez cały czas przebywania na wodzie oraz stosowania wyłącznika bezpieczeństwa (zrywki) w każdej sytuacji, gdy silnik łodzi pracuje.

22. UBEZPIECZENIE

Każdy uczestniczący jacht musi posiadać na czas regat ważne ubezpieczenie od odpowiedzialności cywilnej (OC) w minimalnej kwocie gwarancyjnej w wysokości 1 500 000 EUR lub wartości równoważnej.

ORGANIZATOR:



WSPÓLORGANIZATOR:



GOSPODARZ:



PARTNERZY:



SPONSORZY:



PATRONAT HONOROWY:



PATRONI MEDIALNI:



ZAŁĄCZNIK NR 1

Akweny regatowe

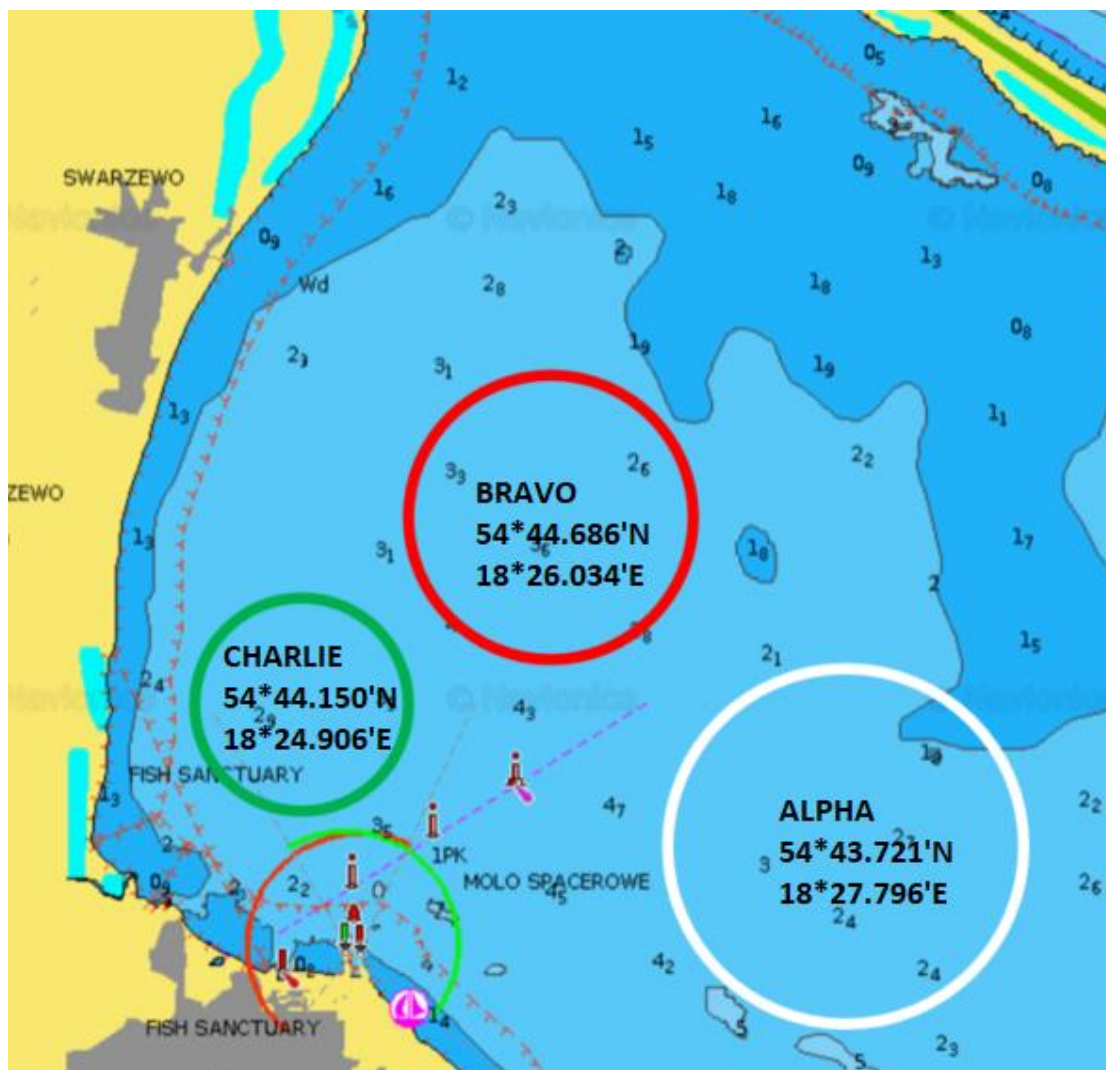

ORGANIZATOR:



WSPÓLORGANIZATOR:



GOSPODARZ:



PARTNERZY:



SPONSORZY:



PATRONAT HONOROWY:



PATRONI MEDIALNI:



ZAŁĄCZNIK NR 2

TRASY TRAPEZOWE

Trasa trapezowa zewnętrzna O

Trasa trapezowa wewnętrzna I

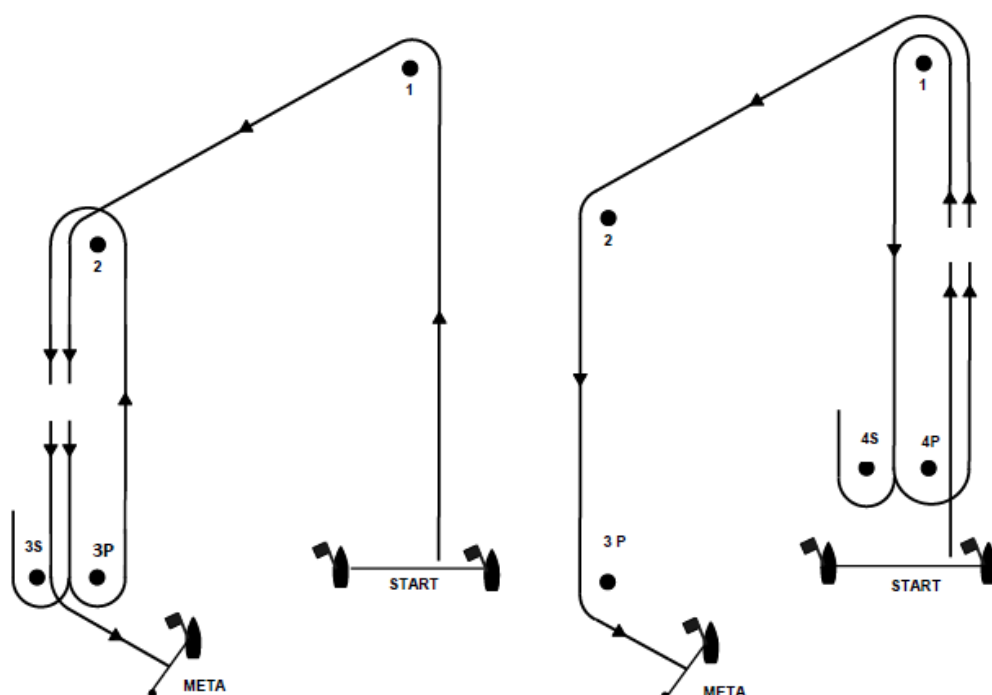

Oznaczenie trasy	Konfiguracja
Biała flaga lub tablica z napisem O2	START – 1 – 2 – 3S /3P – 2 – 3P – META
Biała flaga lub tablica z napisem O3	START – 1 – 2 – 3S/3P – 2 – 3S/3P – 2 – 3P – META

Oznaczenie trasy	Konfiguracja
Biała flaga lub tablica z napisem I2	START – 1 – 4S/4P – 1 – 2 – 3P – META
Biała flaga lub tablica z napisem I3	START – 1 – 4S/4P – 1 – 4 – 1 – 2 – 3P – META

ORGANIZATOR:



WSPÓLORGANIZATOR:



GOSPODARZ:



PARTNERZY:



SPONSORZY:



PATRONAT HONOROWY:



PATRONI MEDIALNI:



TRASY NA WIATR / Z WIATREM

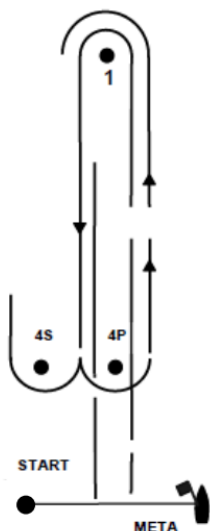

Oznaczenie trasy	Konfiguracja
Biała flaga lub tablica z napisem L2	START – 1 – 4S/4P – 1 – META
Biała flaga lub tablica z napisem L3	START – 1 – 4S/4P – 1 – 4S/4P – 1 – META

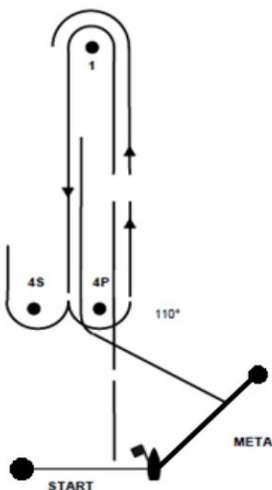

Oznaczenie trasy	Konfiguracja
Biała flaga lub tablica z napisem LR 2	START – 1 – 4S/4P – 1 – 4P – META
Biała flaga lub tablica z napisem LR 3	START – 1 – 4S/4P – 1 – 4S/4P – 1 – 4P – META

ORGANIZATOR:



WSPÓLORGANIZATOR:



GOSPODARZ:



PARTNERZY:



SPONSORZY:



PATRONAT HONOROWY:



PATRONI MEDIALNI:



TRASY DLA TECHNO 293

Trasa trapezowa zewnętrzna

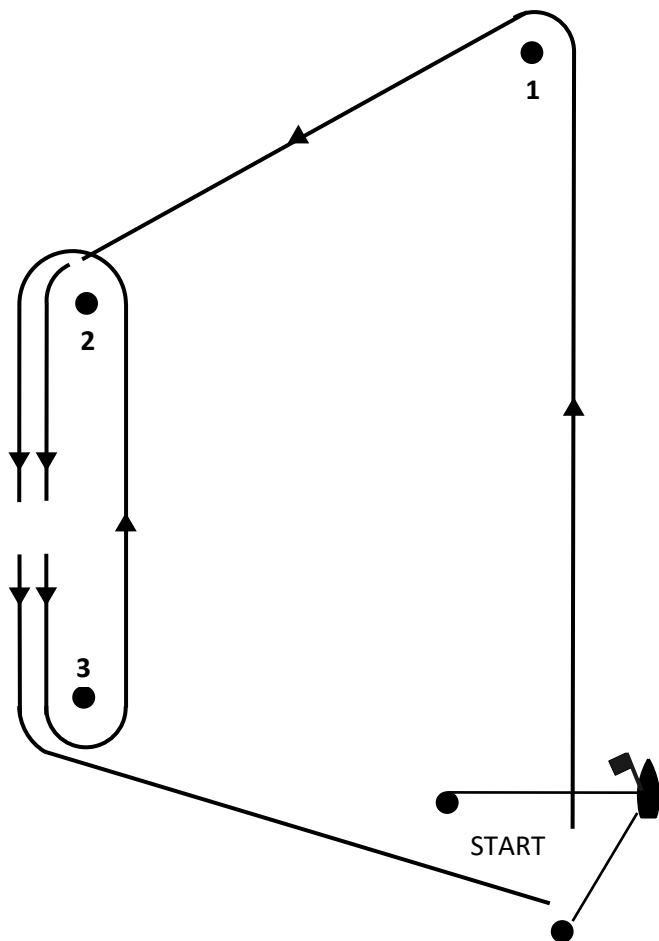

Trasa trapezowa wewnętrzna

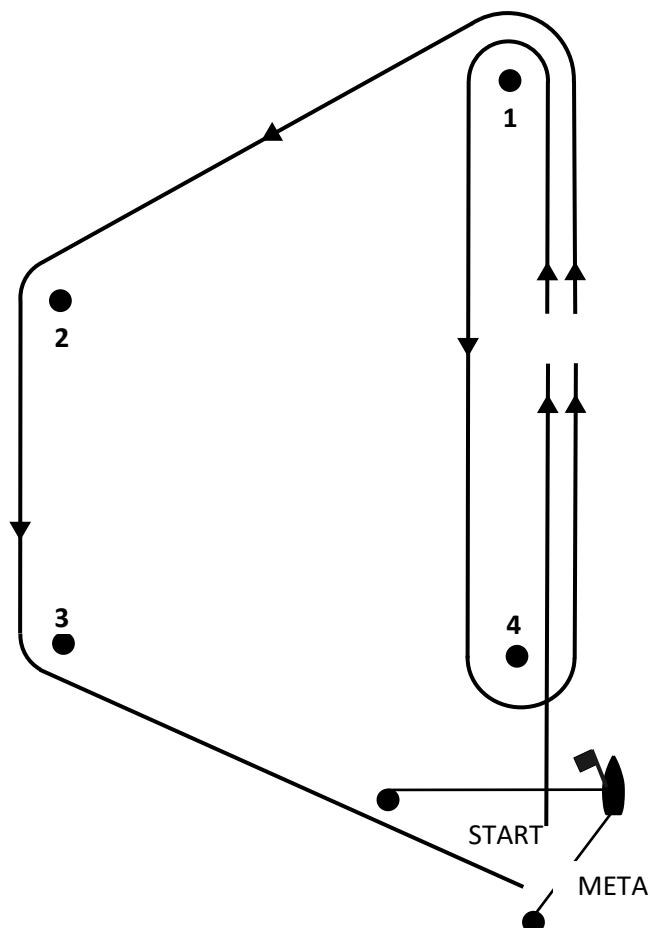

Oznaczenie trasy	Konfiguracja	Oznaczenie trasy	Konfiguracja
Biała flaga lub tablica z napisem O2	START – 1 – 2 – 3 – 2 – 3 – META	Biała flaga lub tablica z napisem I 2	START – 1 – 4 – 1 – 2 – 3 – META

ORGANIZATOR:



WSPÓLORGANIZATOR:



GOSPODARZ:



PARTNERZY:



SPONSORZY:



PATRONAT HONOROWY:



PATRONI MEDIALNI:

